

zasilanie z UPS
YDY 3x4 mm²

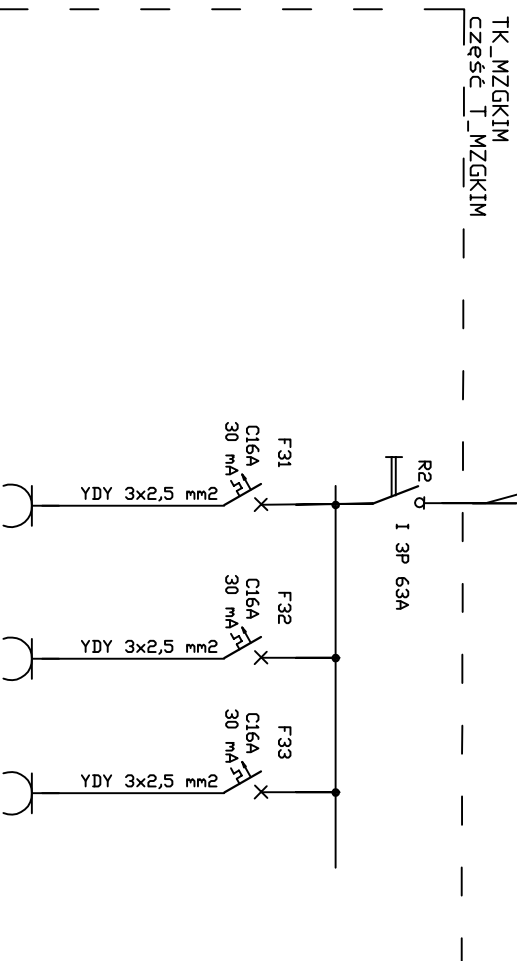

| | | | |
|---------|------|------|-----------|
| nr pom. | 0,03 | 0,05 | 0,07,0,09 |
| Pi [kW] | 1,2 | 1,2 | 1,2 |

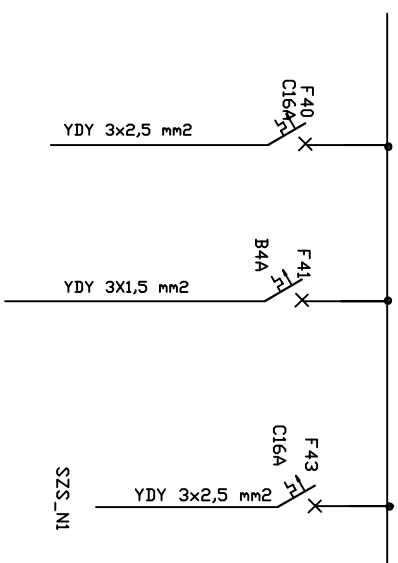

| | | | |
|---------|-----------|---------------|------|
| nr pom. | szafa GPD | zasilacze ZAS | 0,03 |
| Pi [kW] | 0,5 | 0,2 | 0,6 |

ochrona: samoczynne, szybkie wyłączenie

TK_MZGKIM
część T_MZGKIM

| | | | | |
|--|---|---------|--------|---------------|
| Jednostka projektowa: |  Archimedia Architektura i Inżynierowie ul. Wołoszyńska 4, 60-561 Poznań telefon/fax: 61 867 17 35 e-mail: archimedia@archimedia.com.pl | | | |
| Branża: | ELEKTRYCZNA | | | |
| Investor: | GMINA KARPACZ UL. KONSTYTUCJI 3-GO MAJA 54, 58-540 KARPACZ | | | |
| Nazwa inwestycji: | BUDOWA ADMINISTRACYJNEGO CENTRUM ZARZĄDZANIA MIASTA - ETAP I, PODETAP A | | | |
| Lokalizacja inwestycji: | UL. OBRONCÓW POKOJU 2A, 58-540 KARPACZ | | | |
| Projektant: | mgr inż. Andrzej Dukowski | | | |
| Zespół projektowy: | | | | |
| Sprawdzający: | inż. Zenon Pindara | | | |
| Treść rysunku: | Rozdzielnia T_MZGKIM - schemat | | | |
| Rewizja: | Rysunek sporządził: | Data: | Skala: | Nr rys.: |
| 05.06.2013 | | 05.2013 | | E-13/2 |
| UMIAGAL PROJEKT ARCHITEKTONICZNY ROZPATRYWAC ŁĄCZENIE Z PROJEKTAMI BRANŻOWYMI | | | | |
| © Wszelkie prawa zastrzeżone. Powielanie lub wykorzystywanie niezgodnie z przeznaczeniem bez zgody właściciela dokumentacji zabronione | | | | |