



**ZAKŁAD BUDOWNICTWA
DROGOWEGO I OGÓLNEGO**

DROGBUD

65-520 ZIELONA GÓRA UL. PTASIA 2 B/33
NIP: 973-052-59-49
ROK ZAŁOŻENIA 1985
REGON: 970673759

tel.: (0-68) 452-17-08
kom. 0-696 348 - 074 e-mail: tawy@wp.pl
fax.: (0-68) 454-17-09

TYTUŁ OPRACOWANIA:

**PRZEBUDOWA ULIC: F. CHOPINA, J. MATEJKI,
J. SOBIESKIEGO, T. KOŚCIUSZKI, W. REYMONTA
I S. WYSPIAŃSKIEGO, W KARPACZU**

FAZA OPRACOWANIA: **PROJEKT STAŁEJ
ORGANIZACJI RUCHU**

OBIEKT: **DROGI - ULICE**

INWESTOR: **GMINA MIEJSKA KARPACZ
REPEZENTOWANA PRZEZ BURMISTRZA
KARPACZA**
58-540 KARPACZ
UL. KONSTYTUCJI 3-go MAJA 54

AUTORZY:	IMIĘ I NAZWISKO	UPRAWNIENIA	DATA	PODPIS
PROJEKTANT:	<i>techn. Jan Wyrwiński</i>	nr 128/82/ZG M.G.T.iOŚ §2.2.2 §5.2 §7 Dz.U. nr 8 poz. 46 specjalność-konstrukcyjno- inżynierska	25.08. 2009 r	
SPRAWDZIŁ:				
OPRACOWAŁ:	<i>mgr inż. Tadeusz Wyrwiński</i>		25.08. 2009 r	
KREŚLIŁ:	<i>mgr inż. Tadeusz Wyrwiński</i>		25.08. 2009 r	

Zielona Góra 25.08.2009 r

SPIS TREŚCI

Zawartość opracowania:

1. Opis techniczny
2. Mapa pogładowa
3. Schematy sytuacyjne ze stałą organizacją ruchu- RYS. NR 1, 2

OPIS TECHNICZNY

1. MATERIAŁY WYJŚCIOWE

- Dziennik Ustaw załącznik do nr 220, poz. 2181 z dnia 23 grudnia 2003r. Szczegółowe warunki techniczne dla znaków i sygnałów drogowych oraz urządzeń bezpieczeństwa ruchu drogowego i warunki ich umieszczania na drogach.
- Rozporządzenie Ministra Transportu i Gospodarki Morskiej oraz Spraw Wewnętrznych i Administracji z dnia 12 października 2002r. w sprawie znaków i sygnałów drogowych Dz.U. Nr 170 poz. 1393
- Rozporządzenie Ministra Infrastruktury z dnia 23 września 2003r. w sprawie szczegółowych warunków zarządzania ruchem na drogach oraz wykonywania nadzoru nad tym zarządzaniem.
- Wstępne uzgodnienia z Inwestorem i Zarządcą drogi
- Inwentaryzacja istniejącego oznakowania – brak istniejącego oznakowania

2. ZAKRES OPRACOWANIA.

Zakres opracowania obejmuje wykonanie projektu stałej organizacji ruchu na ulicach – drogach gminnych w obszarze osiedla Skalnego w Karpaczu, w związku z przebudową w/w ulic.

2.1. CEL OPRACOWANIA

Przebudowa ulic ma na celu poprawę bezpieczeństwa ruchu na osiedlu Skalnym.

3. STAN ISTNIEJĄCY.

Charakterystyka ulic: drogi gminne klasy D i ciągi pieszo -jezdne, $V_p= 40$ km/h, ruch KR 2, szerokość drogi 2,80 do 3,80 m.

Ulice posiadają nawierzchnię z betonu asfaltowego . W pasie drogowym znajdują się rowy odwadniające. Ulice przebiegają przez teren o znacznych różnicach wysokości (zbocze góry).

4. PRZEDMIOT OPRACOWANIA.

Przedmiotem opracowania jest projekt stałej organizacji ruchu dla przebudowy ulic na osiedlu skalnym w Karpaczu.

ORGANIZACJA RUCHU

ISTNIEJĄCE OZNAKOWANIE PIONOWE:

znaki ostrzegawcze: A-7 – 1 szt.

ISTNIEJĄCE OZNAKOWANIE POZIOME: brak – nie dotyczy

PROJEKTOWANE OZNAKOWANIE PIONOWE:

znaki ostrzegawcze: A-7 – 12 szt.

A-30 – 4 szt.

znaki zakazu: B-2 – 1 szt.

znaki nakazu: C-9 – 3 szt.

C-9 – 3 szt.

C-12 – 3 szt.

znaki informacyjne: D-1 – 20 szt.

D-2 – 4 szt.

D-3 – 1 szt.

D-4 – 3 szt.

D-6 – 5 szt.

D-18 – 2 szt.

tablice kierunkowe:

tablice miejscowości:

znaki uzupełniające:

tablice prowadzące:

słupki wskaźnikowe:

tabliczki: T-6a – 3 szt.

T-29 – 1 szt.

tablice reklamowe:

PROJEKTOWANE OZNAKOWANIE POZIOME:

P-4 L= 11,50 m

P-10 $3 \times 4 \times 0,50 \times 7 = 42,0 \text{ m}^2$,

P-13 = $0,65 \text{ m}^2$

Znaki drogowe użyte do stałej organizacji ruchu powinny być formatu średniego z folią odblaskową.

ODLEGŁOŚĆ ZNAKÓW OD KRAWĘDZI JEZDNI

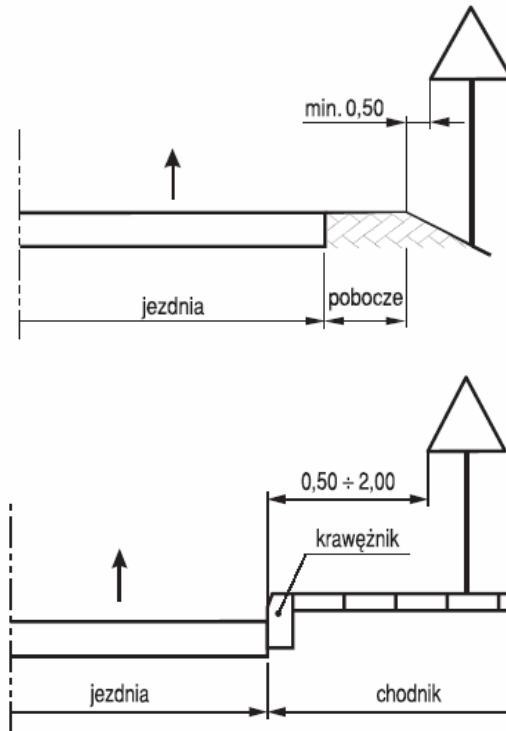

WYSOKOŚĆ UMIESZCZANIA ZNAKÓW

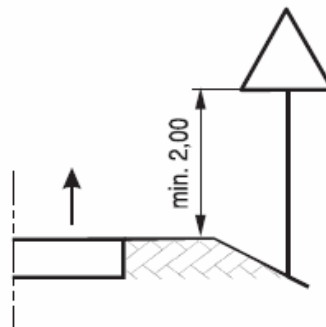

Znaki należy ustawić na wysokości min. 2,2 m od poziomu chodnika.

Termin wprowadzenia stałej organizacji ruchu - IV kwartał 2010 r.

OPRACOWAŁ:
mgr inż. TADEUSZ WYRWIŃSKI